

Nadproże - poz. N.2.3
1:20

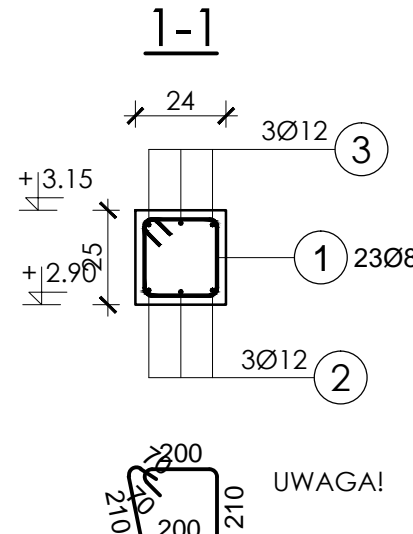
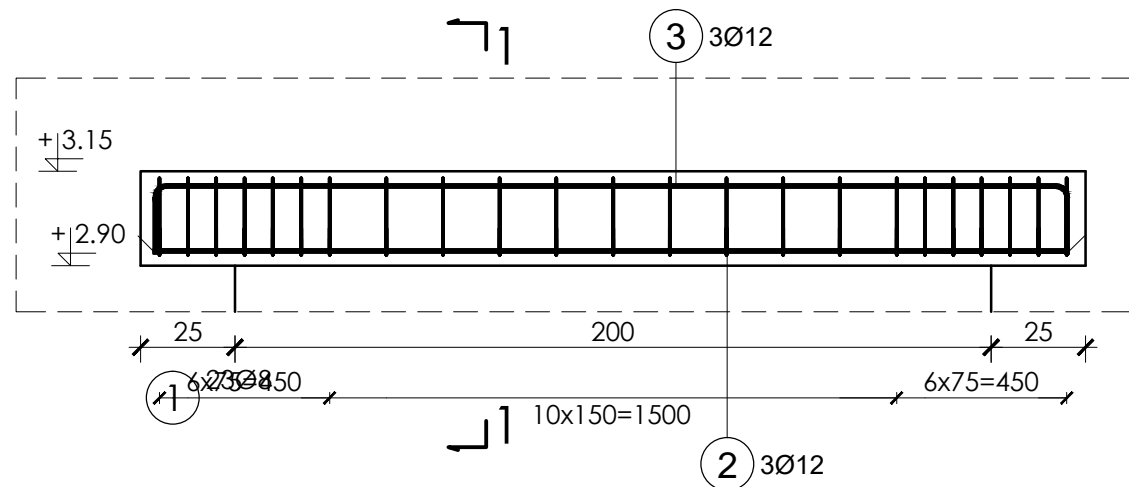

1 Ø8 L=960 A-IIIN (B500SP)

UWAGA!

1. Wszystkie wymiary należy sprawdzić na budowie.
2. Projekt rozpatrywać łącznie z projektem architektury.
3. Roboty budowlano - instalacyjne muszą być prowadzone z równoległą koordynacją międzybranżową. Przed przystąpieniem do robót wykonawca powinien zapoznać się z całością dokumentacji branżowej.
4. W sprawach nie określonych dokumentacją obowiązującą:
 - warunki techniczne wykonania i odbioru robót budowlano-montażowych - normy Polskiego Komitetu Normalizującego
 - instrukcje, wytyczne, świadectwa dopuszczenia, atesty Instytutu Techniki Budowlanej
 - warunki techniczne producentów i dostawców materiałów budowlano-instalacyjnych
5. Warstwy ścian wewnętrznych i zewnętrznych wg opisu na rysunkach

ŚREDNICE GIĘCIA PRĘTÓW GŁÓWNYCH / MANDREL DIAMETER FOR BENT BARS			
Haki / Hooks		Pręty odgięte / Bent bars	
Ø	<20 mm	≥20 mm	Minimalne otulenie betonem mierzone prostopadle do płaszczyzny zagięcia / Minimum concrete cover measure orthogonally to bending surface
Ø _{m,min}	4Ø	7Ø	
Ø _m	> 100 mm oraz > 7Ø	> 50 mm oraz > 3Ø	≤ 50 mm oraz ≤ 3Ø
	10 Ø	15 Ø	20 Ø

Długości prętów obliczane METODĄ A wg PN-EN ISO 3766 (na podstawie wymiarów zewnętrznych). Całkowita długość pręta zaokrąglona do 10 mm. Bar length according to METHOD A acc. PN-EN ISO 3766 (between the outermost edges of the bar). Total bar length rounded to 10 mm

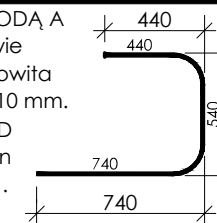

Zbrojenie górne / Top reinforcement
Zbrojenie dolne / Bottom reinforcement
Pręt zagięty pod kątem prostym w kierunku / Bar bended in right angle in direction:
- do patrzącego / to viewer
- od patrzącego / from viewer

ZESTAWIENIE STALI ZBROJENIOWEJ / REINFORCEMENT BAR SCHEDULE

Nr No	Stal Steel	Ø [mm]	Długość [mm] Length [mm]	Ilość Amount			Długość całkowita pręta Bar total length		Schemat kształtu pręta [mm] Bar shape [mm]
				W elemencie In element	Elementów Elements	Ogółem Total	A-IIIN (m)		
							Ø 8	Ø 12	
1	A-IIIN (B500SP)	8	960	23	1	23	22,08		
2	A-IIIN (B500SP)	12	2420	3	1	3		7,26	
3	A-IIIN (B500SP)	12	2800	3	1	3		8,40	
Długość wg średnic [m] / Length according to diameter [m]							22,08	15,66	
Masa na jednostkę długości [kg/m] / Mass per unit length [kg/m]							0,40	0,89	
Masa łączna wg średnic [kg] / Total mass according to diameter [kg]							8,72	13,91	
Masa łączna wg gatunku stali [kg] / Total mass according to steel grade [kg]							22,63		
Ogółem [kg] / Total [kg]							22,63		

Beton B30 (C25/30)
Stal zbrojeniowa A-IIIN (RB500SP)
Stal strzemion A-IIIN (RB500SP)
Otulina 20 mm

		Buildings & Panels Engineering Consultancy Sp. z o.o. ul. Głogowska 66/6, 60-740 Poznań tel./fax 0-61 2213480, e-mail: biuro@bpec.eu	
Nazwa obiektu Adres obiektu	ROZBUDOWA BUDYNKU KOŚCIAŃSKIEGO OŚRODKA KULTURY 64-000 Kościan, ul. Mickiewicza 11, dz. nr 1761/2,0162/6		
Inwestor	Kościański Ośrodek Kultury 64-000 Kościan, ul. Mickiewicza 11		
Branża	Konstrukcja		
Stadium	PROJEKT WYKONAWCZY		
Przedmiot rysunku	Zbrojenie nadproża - poz. N.2.3		
Zespół projektowy		dr inż. Zbigniew Pozorski upr. 2/PW/99 mgr inż. Franciszek Wołoch	
Sprawdzający		mgr inż. Dominik Nowak upr. WKP/0074/PWOK/09	
		20.10.2017 (Data/Date) 00 (Rewizja/Revision) 1:20 (Skala/Scale) PW-K-204 (Nr rys./No of drawing)	